

# ヒュドラ 打 設 シ ス テ ム

**説明** 従来の固定箇所からの打設方法に変わり、コンクリートの打設高さや流れの変化に対応でき、適切な位置からの打設が簡単に行なえるように型枠台梁面にコンクリート供給用移動台車を装備した。

- 効果**
- 任意な箇所へのコンクリートを分配することが可能で左右均等打設ができる。
  - 打込み後のコンクリート横移動が少ないため、材料分離を防止できます。
  - 配管切替作業が短縮でき打継ぎ目がなくなるため覆工の一体化が図れます。
  - 型枠内作業床を広く使えるため、安全作業に適しています。



天端打設時



サイド打設時

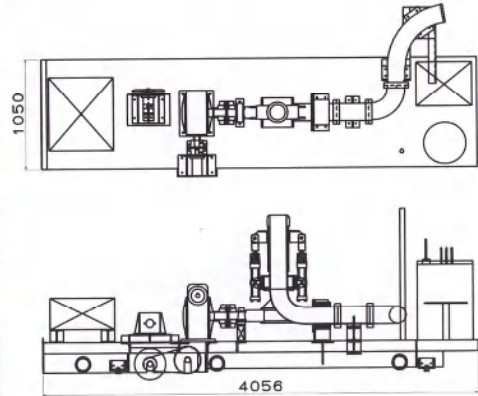

操作盤



天端ホース口



サイドホース口

(略仕様)

操作方法	3連マニュアルバルブ式
ノズル伸縮	油圧シリンダ
ノズル旋回	油圧モータ(減速機付)
台車移動	油圧モータ駆動チェーン式
油圧ユニット	電動モータ式(3.7kw-4P) 圧力140kg/cm <sup>2</sup>
電源	200/220V 50/60Hz

※ノズル旋回・伸縮および台車移動速度は流量調整弁にて調整可能です

